



EQUIPOS Y SISTEMAS PARA MEDIR Y TRATAR AGUA

DESCRIPCIÓN

El medidor ultrasónico EQ-100 está diseñado para medir nivel y flujo en canales abiertos. Además, puede medir con mucha precisión aún en condiciones y ambientes adversos. La protección con la que cuentan el sensor y la electrónica garantizan su desempeño.

Aplicación: Para medir flujo de agua limpia o residual en canales abiertos. También puede medir el nivel de agua en diferentes procesos industriales.

Operación: Para medir flujo el EQ-100 cuenta con formulas pre-programadas en su electrónica que en combinación con las canaletas, debidamente instaladas, hacen que la medición sea posible.

El sensor ultrasónico debe ser montado sobre el flujo de agua para así transmitir un pulso de sonido. El cual es reflejado por la superficie del fluido. El tiempo que se toma en enviar el pulso y recibir su eco reflejado determina el nivel en el canal. Un sensor adicional compensa por los cambios que pueda haber en la temperatura del aire. Esto para garantizar la precisión de las mediciones.

Características Metrológicas: El error máximo permisible para el sensor ultrasónico Equysis es de 0.05% en un rango de distancia de 64mm a 2m (2.5 a 80”).

Protección: La electrónica del medidor EQ-100 cuenta con un gabinete ligero de Polyester el cual permite operar en condiciones de clima extremo y ambientes altamente corrosivos. La protección del gabinete es clasificación NEMA 4X.

El sensor ultrasónico está sellado por una cubierta resistente de PVDF la cual garantiza su protección NEMA 4X, IP68.

Electrónica: El controlador del medidor EQ-100 cuenta con una pantalla touchscreen de 5.7” y con 6 botones adicionales, lo que hace que su operación sea muy sencilla. Esta electrónica se programa para la aplicación específica del usuario ajustando una serie de parámetros.

Este dispositivo cuenta con una memoria removible de hasta 2GB que permite almacenaje de las lecturas (data logger). Además de que las lecturas se pueden descargar via su puerto USB.

EQ-100-EQY-001-DIC-13

Medidor Ultrasónico EQ-100

Medidor de nivel ultrasónico que puede ser programado tanto para nivel como para flujo



ESPECIFICACIONES

Sensor Ultrasónico EQ-100

Rango Óptimo	64 mm - 2 m (2.5 - 80 in.)
Rango Máximo	3 metros (10 pies)
Transductor	Piezoeléctrico
Protección	NEMA 4X, NEMA-6P, IP68
Cubierta	PVDF
Temperatura de Operación	-40 to 70 C (-40 to 158 F)
Resolución	Digital: 0.086mm (0.0034 in)
Alimentación	10-30 VDC, 50 mA
Cable de sensor	Chaqueta PUR

Electrónica EQ-100

Display	5.7”
Temperatura de Operación	-10°C to +60°C
Protección de Gabinete	NEMA 4X
Conectividad	Puerto USB
Almacenamiento (Data Logger)	Memoria micro SD de 2GB
Alimentación	90 – 230 VAC

Sensor: Es importante considerar que algunos factores ópticos tales como la transparencia y el color no afectan el desempeño del sensor.

El sensor cuenta también con filtros que compensan la turbulencia del flujo a medir. Que junto con la sensibilidad ajustable del sensor permiten una excelente precisión.

Ficha Técnica de Producto

Dimensiones de Gabinete (mm)

A	B	C	D x E	F	G	H	J	L	W
356	305	212	324 x 276	210	388	268	201	407	338

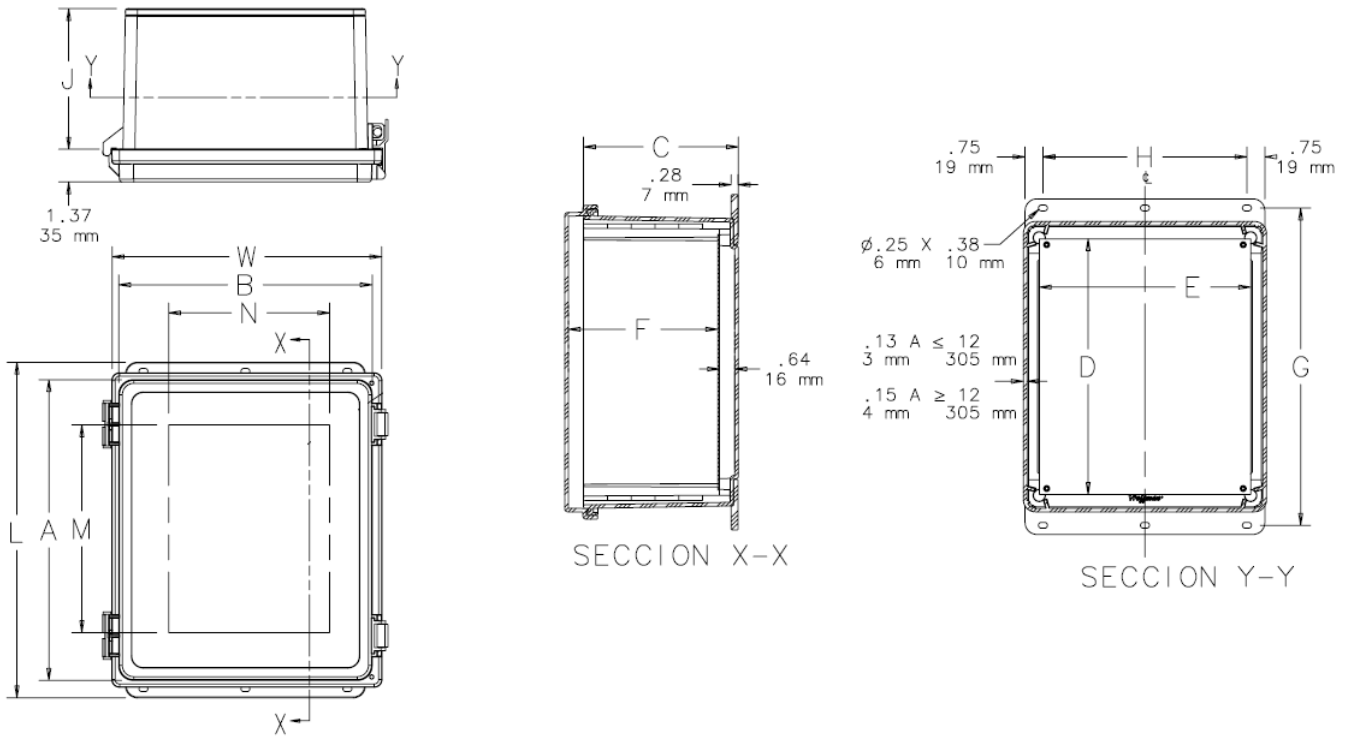

Dimensiones del Sensor (mm)

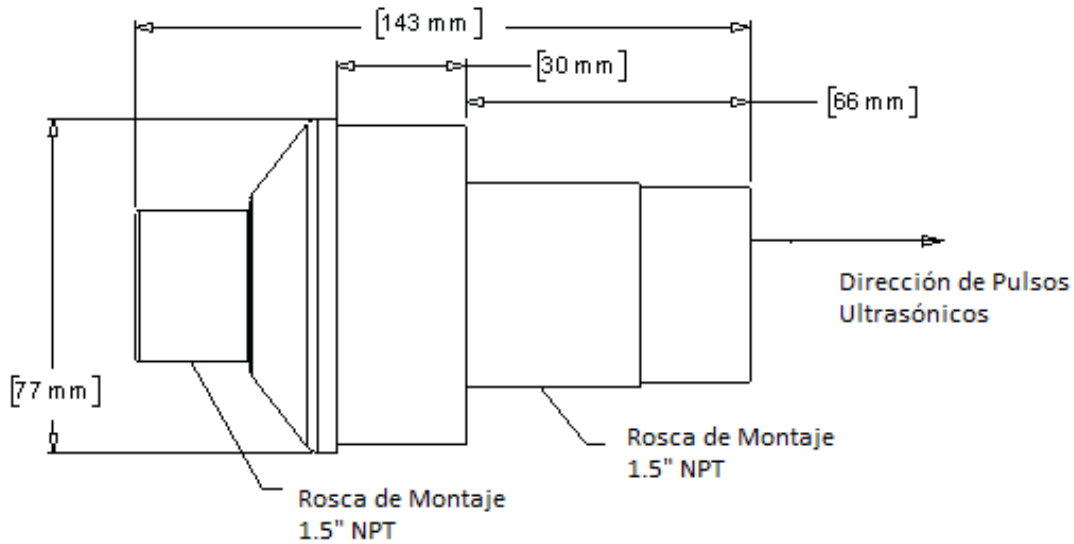

Equysis es una marca registrada de Equipos y Sistemas Para Medir y Tratar Agua S.A. de C.V. cualquier otra marca mencionada es propiedad de su respectiva entidad. Copyright © 2013 – Equysis

www.equysis.com

Equipos y Sistemas Para Medir y Tratar Agua S.A. de C.V. | Matehuala Ote. 109 | Colonia Mitras Centro | Monterrey, Nuevo León | México
| C.P. 64460 | +52-81-8322-9229