

CABEZALES ENGRANADOS EN ANGULO RECTO

Para Sistemas de Bombeo, mane-
jado con Motor de Combustión o
combinado con Motor Eléctrico.

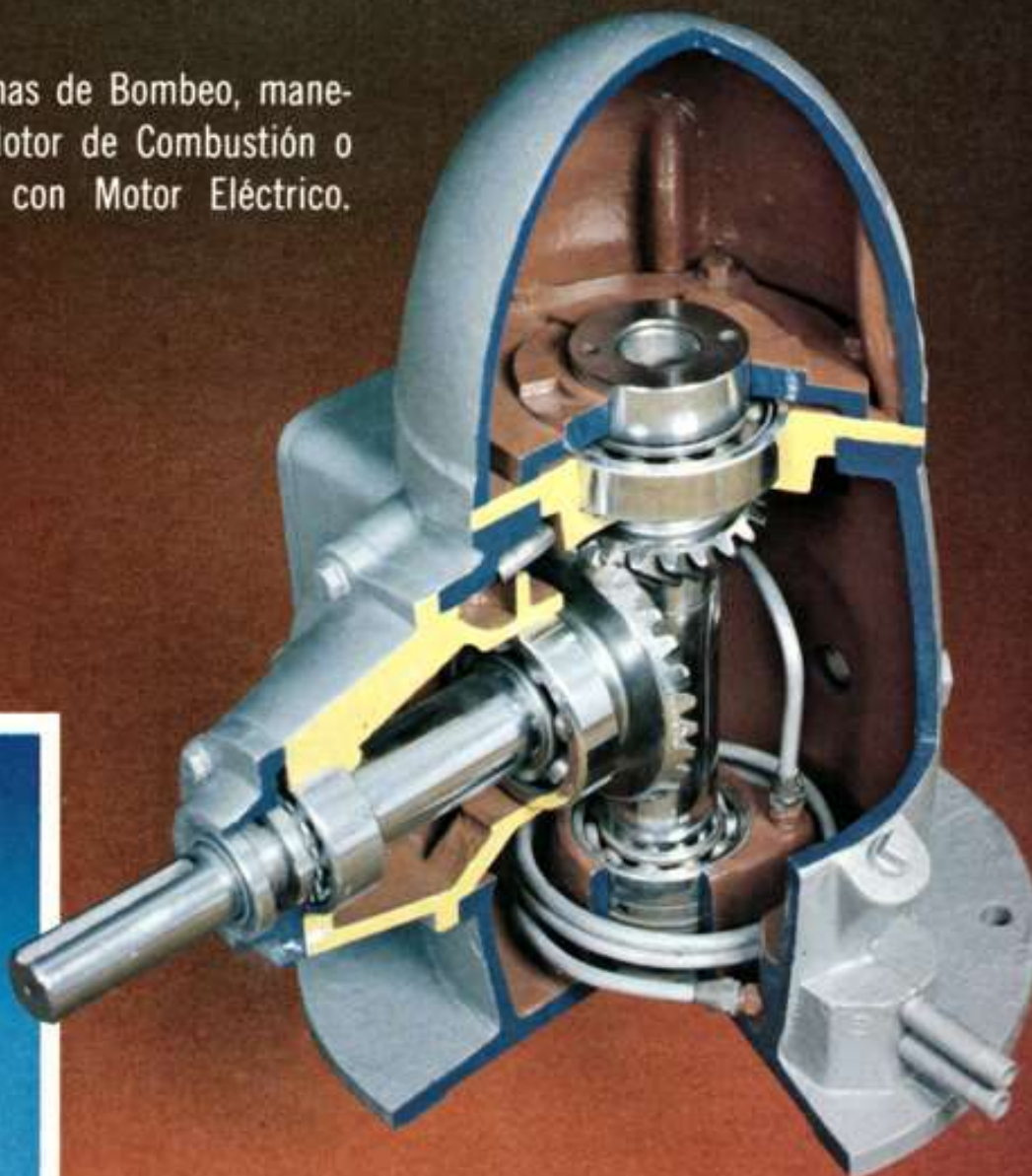

PRODEMA

• MARCA REGISTRADA

UN EQUIPO MAS, HECHO POR:

PRODUCTORA DE MAQUINARIA, S.A. DE C.V.

MODELO	FLECHA VERTICAL R. P. M.	CAPACIDAD EN H. P.	CAPACIDAD DE EMPUJE EN LIBRAS						R. P. M. MOTOR												
			FLECHA HUECA						1:1	10:11	5:6	4:5	3:4	2:3	5:8	4:7	1:2	4:9	2:5	1:3	
			TIPO L		TIPO S		TIPO S.H.														
			MIN	MAX	MIN	MAX	MIN	MAX													
1820	1160	18			797	2358	797	3680	1160				870	773				580			387
	1460	18			760	2173	760	3392	1460				1095	973				730			487
	1760	20			700	2050	700	3200	1760				1320	1173				880			587
	2460	30			534	1640	534	2560	2460				2595	2307				1730			1153
1825	1160	15			797	2358	797	3680	1160				870	773				580			387
	1460	18			760	2173	760	3392	1460				1095	973				730			487
	1760	20			700	2050	700	3200	1760				1320	1173				880			587
	2460	30			534	1640	534	2560	2460				2595	2307				1730			1153
1840	1160	30			1138	3565	1138	5520	1160		967		870	773			667	580			387
	1460	35			1055	3296	1055	5088	1460		1217		1095	973			840	730			487
	1760	40			1000	3100	1000	4800	1760		1467		1320	1173			1012	880			587
1860	960	39			1480	5000	1480	7320	960	864	800	768	720	640	597	545	480	480		398	320
	1160	45			1422	4715	1422	6900	1160	1044	967	928	870	773	721	658	580	580		481	387
	1460	55			1331	4346	1331	6360	1460	1314	1217	1168	1095	973	908	830	730	730		605	487
	1760	60			1250	4100	1250	6000	1760	1584	1467	1408	1320	1173	1094	1000	880	880		730	587
1880	960	52			2085	6954	2085	11224	960	864	800	768	720	640	597	545	480	480		398	320
	1160	60			1991	6555	1991	10580	1160	1044	967	928	870	773	721	658	580	580		481	387
	1460	70			1846	6042	1846	9752	1460	1314	1217	1168	1095	973	908	830	730	730		605	487
	1760	80			1750	5700	1750	9200	1760	1584	1467	1408	1320	1173	1094	1000	880	880		730	587
18100	960	66			2101	7198	2101	11224	960	864	800	768	720	640	597	545	480	480		398	320
	1160	75			1991	6785	1991	10580	1160	1044	967	928	870	773	721	658	580	580		481	387
	1460	88			1856	6254	1856	9752	1460	1314	1217	1168	1095	973	908	830	730	730		605	487
	1760	100			1750	5900	1750	9200	1760	1584	1467	1408	1320	1173	1094	1000	880	880		730	587
18125	960	66			2101	7198	2101	11224	960	864	800	768	720	640	597	545	480	480		398	320
	1160	75			1991	6785	1991	10580	1160	1044	967	928	870	773	721	658	580	580		481	387
	1460	88			1856	6254	1856	9752	1460	1314	1217	1168	1095	973	908	830	730	730		605	487
	1760	100			1750	5900	1750	9200	1760	1584	1467	1408	1320	1173	1094	1000	880	880		730	587
18150	720	90			3520	9180	3520	14243	720	650	597	576	540	480			409	360	320	293	240
	960	96	2101	7198	3234	8296	3234	12871	960	867	796	768	720	640			545	480	426	391	320
	1160	112	1991	6785	3059	7820	3059	12133	1160	1048	960	928	870	773			659	580	516	473	387
	1460	132	1856	6254	2864	7208	2864	11183	1460	1314	1210	1168	1095	973			830	730	649	595	587
18200	720	107			3531	9180	3531	14243	720	650	597	576	540	480			409	360	320	293	240
	960	131			3242	8296	3242	12871	960	867	796	768	720	640			545	480	426	391	320
	1160	150			3072	7820	3072	12133	1160	1048	960	928	870	773			659	580	516	473	387
	1460	176			2864	7208	2864	11183	1460	1314	1210	1168	1095	973			830	730	649	595	587
18275	720	147	3531	9180	3520	9180	3520	14243	720	656	625	576	540	480	450	409	352	318	291		CONSULTAR FABRICA
	960	180	3242	8296	3600	15555	3600	15180	960	875	830	768	720	640	600	546	470	425	388		CONSULTAR FABRICA
	1160	206	3072	7820	3410	14663	3410	14180	1160	1058	1003	928	870	773	725	660	568	513	468		CONSULTAR FABRICA
	1460	241	2864	7208	3189	13515	3189	13040	1460	1331	1263	1168	1095	973	913	830	715	646	590		CONSULTAR FABRICA
18375	580	172			4871	27550	4871	36250	580	529	502	464	439	392	363	330	284				CONSULTAR FABRICA
	720	201			4586	25600	4586	33750	720	656	623	576	545	486	450	409	352				CONSULTAR FABRICA
	960	246			4299	23180	4299	30500	960	875	830	768	720	640	600	546	470				CONSULTAR FABRICA
	1160	281			3979	21850	3979	28750	1160	1058	1003	928	870	773	725	660	568				CONSULTAR FABRICA
18450	580	257			5583	27550	5583	36250	580	529	502		439	392	363	330	284				CONSULTAR FABRICA
	720	241			5236	25600	5236	33750	720	656	623		545	486	450	409	352				CONSULTAR FABRICA
	960	295			4807	23180	4807	30500	960	875	830		726	640	600	546	470				CONSULTAR FABRICA
	1160	337			4545	21850	4545	28750	1160	1058	1003		870	783	725	660	568				CONSULTAR FABRICA
18600	580	275			6259	36250			580				432	383	360	327	285				CONSULTAR FABRICA
	720	321			5885	33750			720				538	475	447	406	353				CONSULTAR FABRICA
	960	393			5404	30500			960				615	534	505	441	471				CONSULTAR FABRICA
	1160	449			5108	28750			1160				864	768	719	654	569				CONSULTAR FABRICA
18750	580	344			8959	36250			580				429	383		327	276				CONSULTAR FABRICA
	720	401			8535	33750			720				533	475		405	342				CONSULTAR FABRICA
	960	491			8001	30500			960				643	574		541	414				CONSULTAR FABRICA
	1160	561			8674	28750			1160				858	768		654	551				CONSULTAR FABRICA

CUANDO SE TENGA UN EMPUJE AXIAL INFERIOR AL MINIMO DE LOS TIPOS "L" O "S", SE DEBERA UTILIZAR UN CABEZAL TIPO "SL" DE CARGA LIMITADA; SOLICITAR PRECIO A FABRICA

MODELO	FLECHA VERTICAL R. P. M.	CAPACIDAD EN H. P.	CAPACIDAD DE EMPUJE EN LIBRAS						R. P. M. MOTOR											
			FLECHA HUECA						11:10	6:5	5:4	4:3	3:2	8:5	7:4	2:1	9:4	5:2	3:1	
			TIPO L		TIPO S		TIPO S.H.													
			MIN	MAX	MIN	MAX	MIN	MAX												
1820	1180 1480 1780 3480	15 18 20 30			797 760 700 534	2358 2173 2050 1640	797 760 700 534	3680 3392 3200 2560					1547 1947 2347	1740 2190 2640						
1825	1180 1480 1780 3480	15 18 20 30			797 760 700 534	2358 2173 2050 1640	797 760 700 534	3680 3392 3200 2560					1547 1947 2347	1740 2190 2640						
1840	1180 1480 1780	30 35 40			1138 1055 1000	3585 3286 3100	1138 1055 1000	5520 5088 4800	1390 1752 2112			1557 1947 2347	1740 2190 2640	2017 2539 3061	2320 2920 3520					3480 4380
1860	960 1180 1480 1780	39 45 53 60			1490 1422 1331 1250	5022 4715 4348 4100	1490 1422 1331 1250	7320 6900 6360 6000	1067 1388 1622 1956	1152 1390 1752 2112	1200 1450 1820 2200	1280 1547 1947 2347	1440 1740 2190 2640	1544 1866 2348 2831	1690 2042 2570 3098	1920 2320 2800 3520				2880 3480
1880	960 1180 1480 1780	52 60 70 80			2085 1991 1846 1750	6954 6555 6042 5700	2085 1991 1846 1750	11224 10580 9752 9200	1067 1388 1622 1956	1152 1390 1752 2112	1200 1450 1820 2200	1280 1547 1947 2347	1440 1740 2190 2640	1544 1866 2348 2831	1690 2042 2570 3098	1920 2320 2800 3520				2880 3480
18100	960 1180 1480 1780	88 75 88 100			2101 1991 1858 1750	7198 6785 6254 5900	2101 1991 1858 1750	11224 10580 9752 9200	1067 1388 1622 1956	1152 1390 1752 2112	1200 1450 1820 2200	1280 1547 1947 2347	1440 1740 2190 2640							
18125	960 1180 1480 1780	66 75 88 100			2101 1991 1858 1750	7198 6785 6254 5900	2101 1991 1858 1750	11224 10580 9752 9200	1067 1388 1622 1956	1152 1390 1752 2112	1200 1450 1820 2200	1280 1547 1947 2347	1440 1740 2190 2640							
18150	720 960 1180 1480 1780	80 98 112 132 150	2101 7198	7198 6785 6254 5900	3520 3234 3059 2864 2700	9180 8296 7820 7208 6800	3520 3234 3059 2864 2700	14243 12871 12133 11183 10500	797 1063 1284 1618 1949	869 1159 1400 1762 2124	900 1200 1450 1820 2200	960 1280 1547 1947 2347	1080 1440 1740 2190 2640	1158 1544 1866 2348 2831	1267 1690 2042 2570 3098	1440 1920 2320 2800 3520				2160 2880 3480
18200	720 960 1180 1480 1780	107 131 150 178 200			2531 2342 2072 2864 2700	9180 8296 7820 7208 6800	2531 2342 2072 2864 2700	14243 12871 12133 11183 10500	797 1063 1284 1618 1949	869 1159 1400 1762 2124	900 1200 1450 1820 2200	960 1280 1547 1947 2347	1080 1440 1740 2190 2640							2160 2880 3480
18275	720 960 1180 1480 1780	147 180 208 241 275	3521 3242 3072 2864 2700	9180 8296 7820 7208 6800	3520 3234 3059 2864 2700	17213 15555 14683 13015 12750	3520 3234 3059 2864 2700	25850 23180 21850 20140 19000	790 1053 1272 1618 1930	833 1110 1450 1820 2200	900 1200 1450 1820 2200	960 1280 1547 1947 2347	1080 1440 1740 2190 2640	1152 1536 1856 2338 2816	1267 1690 2042 2570 3098	1440 1920 2320 2800 3520	1620 2160 2610 3280	1767 2356 2947 3684	2160 2880 3480	
18375	580 720 960 1180 1480 1780	172 201 248 281 329 375			4871 4586 4208 3979 3702 3500	27550 25850 23180 21850 20140 19000	4871 4586 4208 3979 3702 3500	36250 33750 30500 28750 26500 25000	638 790 1053 1273 1601 1930	871 933 1110 1341 1688 2035	725 900 1200 1450 1820 2200	773 960 1280 1547 1947 2347	870 1080 1440 1740 2190 2640	928 1152 1536 1856 2340 2818	1020 1286 1688 2040 2568 3095	1183 1487 1958 2366 2978 3590	1305 1620 2180 2610 3285	1424 1767 2356 2947 3684	1740 2160 2880 3480	
18450	580 720 960 1180 1480 1780	207 241 295 337 395 450			5583 5228 4807 4545 4232 4000	27550 25850 23180 21850 20140 19000	5583 5228 4807 4545 4232 4000	36250 33750 30500 28750 26500 25000	638 790 1053 1273 1601 1930	871 933 1110 1341 1688 2035	725 900 1200 1450 1820 2200	766 960 1280 1547 1947 2347	859 1080 1440 1740 2190 2640	909 1152 1536 1856 2340 2818	1020 1286 1688 2040 2568 3095	1183 1487 1958 2366 2978 3590	1311 1628 2180 2610 3285	1436 1783 2377 2968 3615	1788 2196 2880 3480	
18600	580 720 870 960 1180 1480 1780	275 321 367 393 449 527 600			6259 5885 5568 5404 5109 4785 4500	36250 33750 31500 30500 28750 26500 25000	CONSULTAR FABRICA	CONSULTAR FABRICA					766 960 1280 1547 1947 2347	859 1080 1440 1740 2190 2640	928 1152 1536 1856 2340 2818	1020 1286 1688 2040 2568 3095	1183 1487 1958 2366 2978 3590	1311 1628 2180 2610 3285	1436 1783 2377 2968 3615	1788 2196 2880 3480
18750	580 720 870 960 1180 1480 1780	344 401 458 491 561 659 750			6959 6535 6177 6001 5674 5296 5000	36250 33750 31500 30500 28750 26500 25000	CONSULTAR FABRICA	CONSULTAR FABRICA					862 855 1038 1146 1289 1558 1967 2363	879 1091 1403 1548 1758 2212 2590	928 1161 1423 1548 1671 2355 2839	1020 1277 1544 1703 2058 2590	1183 1489 1975 2366 2978 3590	1311 1629 2180 2610 3285	1436 1783 2377 2968 3615	1788 2196 2880 3480

CUANDO SE TENGA UN EMPUJE AXIAL INFERIOR AL MINIMO DE LOS TIPOS "L" O "S", SE DEBERA UTILIZAR UN CABEZAL TIPO "SL" DE CARGA LIMITADA; SOLICITAR PRECIO A FABRICA.

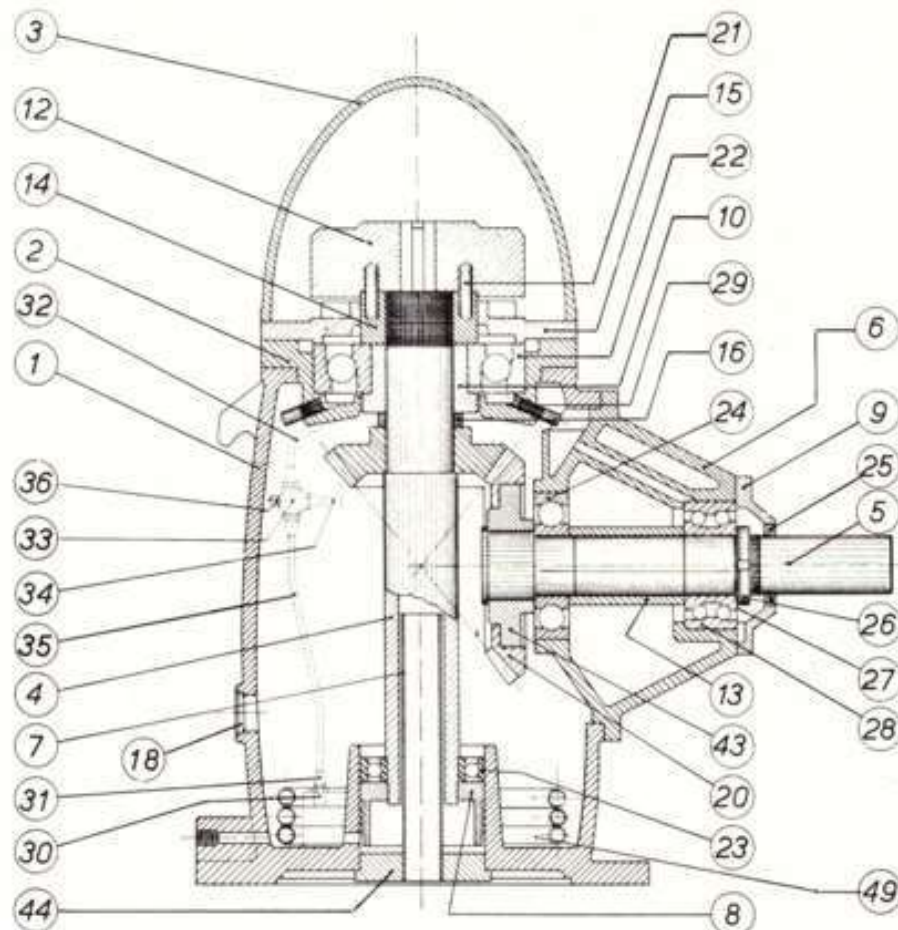

DESCRIPCION DE PARTES

- 1.— CAJA DE CABEZAL
- 2.— SOPORTE BALERO SUPERIOR
- 3.— TAPA SUPERIOR
- 4.— FLECHA VERTICAL
- 5.— FLECHA HORIZONTAL
- 6.— SOPORTE FLECHA HORIZONTAL
- 7.— NIVEL INTERIOR
- 8.— TUERCA LEVANTADOR ACEITE
- 9.— TAPA PORTA-RETEN
- 10.— SEPARADOR MONTADURA RODAMIENTO
- 11.— TAPA DE REGISTRO (NO ILUSTRADO)
- 12.— EMBRAGUE
- 13.— SEPARADOR
- 14.— TUERCA SUPERIOR
- 15.— TRINQUETE
- 16.— SEPARADOR
- 18.— VISOR COMPLETO
- 19.— TORNILLERIA (NO ILUSTRADA)
- 20.— JUEGO DE ENGRANES
- 21.— PERNOS PARA EMBRAGUE
- 22.— RODAMIENTO DE EMPUJE VERTICAL
- 23.— RODAMIENTO RADIAL VERTICAL
- 24.— RODAMIENTO RADIAL HORIZONTAL
- 25.— RETEN DE ACEITE

- 26.— TUERCA DE AJUSTE
- 27.— ARANDELA DE SEGURIDAD
- 28.— BALERO DE EMPUJE HORIZONTAL
- 29.— NIPLES DE LUBRICACION
- 30.— CONEXIONES
- 31.— TUERCAS CONICAS
- 32.— TUBO DE COBRE SUPERIOR
- 33.— CRUZ
- 34.— TUBO DE COBRE INTERMEDIO
- 35.— TUBO DE COBRE INFERIOR
- 36.— NIPLE CERRADO
- 37.— PERNOS PARA TRINQUES (NO ILUSTRADOS)
- 38.— TAPON MACHO (NO ILUSTRADO)
- 39.— TORNILLERIA (NO ILUSTRADA)
- 40.— TORNILLERIA (NO ILUSTRADA)
- 41.— TORNILLERIA (NO ILUSTRADA)
- 42.— TAPON MACHO (NO ILUSTRADO)
- 43.— MONTADURA ENGRANE
- 44.— TAPA INFERIOR
- 45.— CODO (NO ILUSTRADO)
- 47.— NIPLES (NO ILUSTRADOS)
- 48.— TORNILLERIA (NO ILUSTRADA)
- 49.— SERPENTINA

Los Cabezales Engranados



LE RESUELVEN SU PROBLEMA

Los Cabezales Engranados PRODEMA le resuelven su problema de transmisión para su equipo de Bombeo.

El cabezal de Engranados es Ideal para cuando se emplean motores de diesel o gasolina.

Adquieralos con sus Distribuidores que cuentan con tecnicos capacitados que le harán un a selección de transmisión para su equipo de bombeo de acuerdo a sus necesidades.

Hay Distribuidor de Cabezales Engranados PRODEMA en cualquier parte, recurra con el más cercano y será atendido satisfactoriamente.



IRRIGACION



INDUSTRIAS



MUNICIPIOS

Todos los Cabezales de Engrane PRODEMA son sometidos a Pruebas en Fabrica.



GRANJAS



MINERIA

Water Pumps and Energy Solutions



Wpes, S.A. de C.V.

Energía en Transformación.

Sergio Rivera Bañuelos.
Tel: 55 2271 3490/55 2587 7614
sergiorivera@wpes.mx

Adolfo Jimenez González.
Tel: 442 190 3529
adolfojimenez@wpes.mx

ventas-servicio@wpes.mx